

LYCÉE FRANÇAIS
VICTOR HUGO

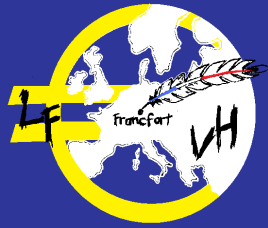

Manuel **S**écupark

Le Seniorlotsen



LYCÉE FRANÇAIS
VICTOR HUGO

Quelle est la fonction du Seniorlotsen ?



Son Emplacement:

Le Seniorlotsen se positionne à l'entrée du parking (voir graphique) et donc à bonne hauteur pour avoir une vue d'ensemble sur le parking et apprécier la situation à tout moment.

Son rôle:

inviter les automobilistes à descendre la rampe du parking et éviter les stationnements gênants devant l'entrée du parking des professeurs (zone dangereuse qui été le théâtre de plusieurs incidents dans le passé)

Donner accès aux professeurs pour le petit parking.

Sécupark

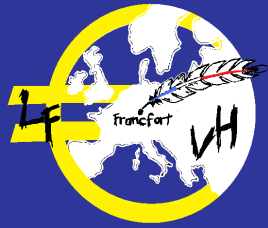

LYCÉE FRANÇAIS VICTOR HUGO

Quelle est la fonction du Seniorlotsen ?



Son rôle (suite):

Donner des instructions ponctuelles aux Schülerlotsen:

- vérifier leur bon positionnement
- vérifier qu'ils ralentissent le moins possible le trafic
- alerter les Schülerlotsen en cas de gêne ou de risques

Etre l'interlocuteur privilégié des parents-automobilistes et autres intervenants pour:

- répondre aux éventuelles questions
- recueillir leurs suggestions
- intervenir et apaiser en cas de désaccord

Attention: Le Senior n'est pas un aide-policier !

Il installe son autorité en faisant appel au bon sens, mais ne donne pas de contraventions et ne fait pas appel à la fourrière (rôle du lycée).

Sécupark

Parking du LVFH (de 7:40h-8:05h)

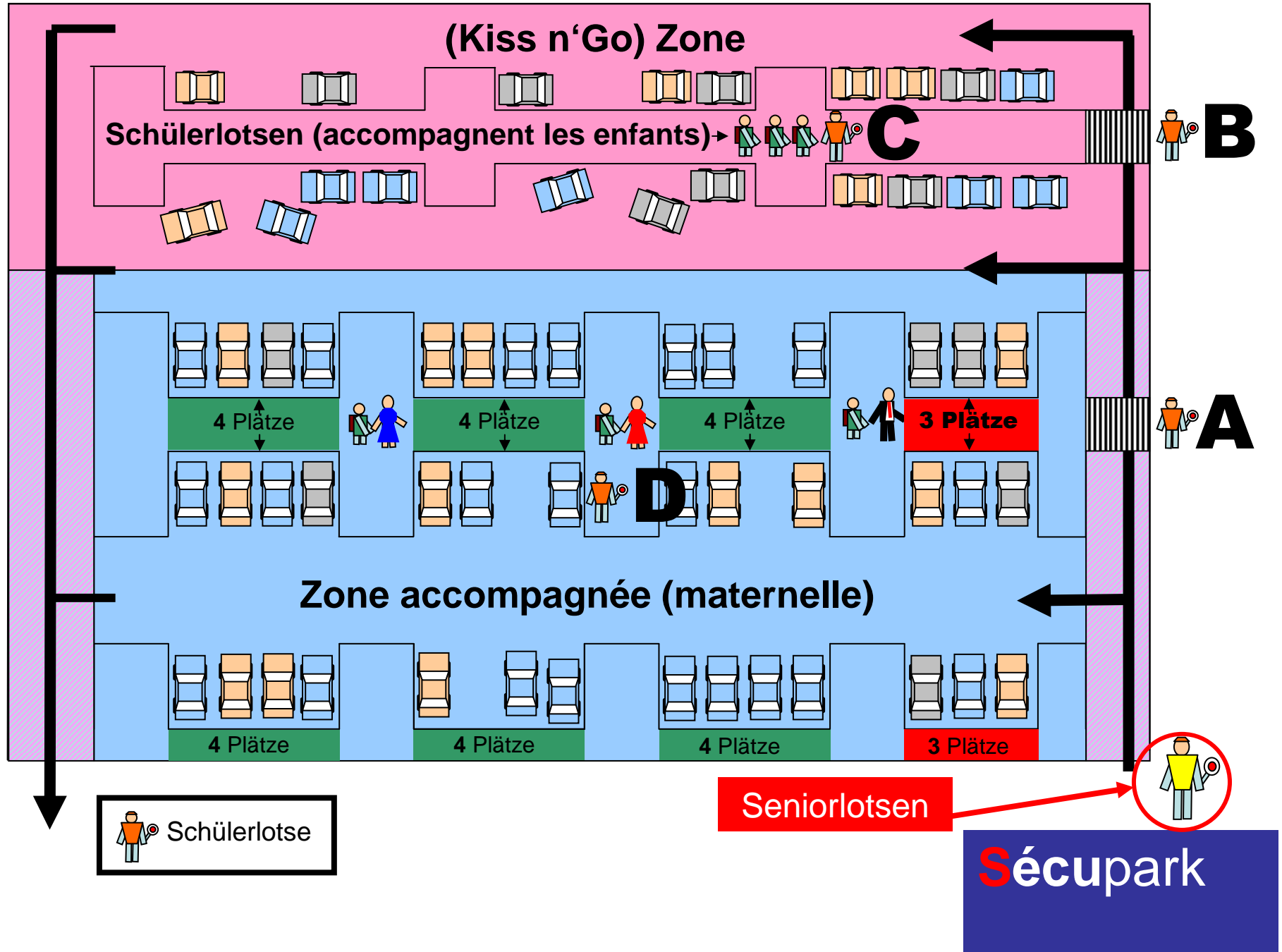

cônes sur la rampe (à droite) pour éviter les stationnements dangereux: mauvaise visibilité, des enfants qui se faufilent entre les voitures...

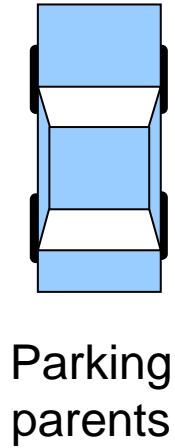

Maternelle & primaire

Parking professeurs

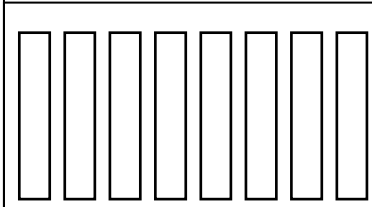

Secondaire

Senior

Distance entre les cônes suffisante pour laisser passer une voiture autorisée (professeur ou riverain): le senior libère le passage en se déplaçant sur le côté.

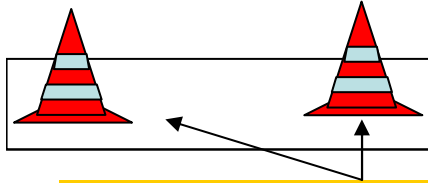

cônes sur le trottoir de la Gontardstr. Pour éviter les stationnements bloquants (lors des manœuvres de sortie après la dépose des enfants)

Cones de circulation



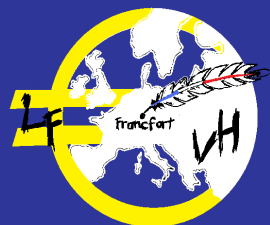

LYCÉE FRANÇAIS
VICTOR HUGO

Une matinée typique de Senior:



7:35 Arrivée au parking

**7:37 Demander à la loge (Mme Kahlfuß)
les vestes, les bâtons et les cônes de
circulation**

**7:40 Mise en place des cônes de circulation,
rapide briefing des Schülerlotsen
(désignation des postes „A,B,C&D“)**

7:40 Mission de Sénior tel que défini

8:05 préalablement

**8:07 Ramener les vestes, bâtons et cônes
(ou demander aux élèves de les
prendre sur leur chemin)**

Sécupark

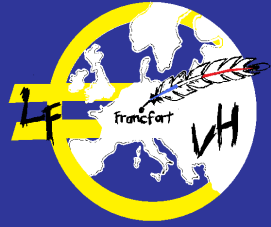

LYCÉE FRANÇAIS
VICTOR HUGO



Merci !